



RIDE 55

Notice originale



RIDEWAY est une marque importée par la société PACT GROUP,
Localisée au 29 Promenade Michel Simon - 93160 Noisy Le Grand - France

Urbanglide.fr



Urbanglide



Urbanglide Channel



Sécurité et précaution

Respecter et lire les instructions de ce manuel sur les méthodes d'utilisation, notamment l'allumage, le démarrage, le freinage, l'entretien et l'entreposage.

Veillez prendre connaissance des risques et des conseils de sécurité présent dans le manuel. L'utilisation d'un produit électrique peut être dangereux si l'utilisateur n'est pas vigilant. La mauvaise utilisation et le non-respect des consignes de sécurité ne met pas en cause l'entreprise en cas d'accident. L'utilisateur doit faire preuve d'auto-jugement et de bon sens pour détecter les dangers éventuels. Veuillez vérifier les réglementations et les lois en vigueur dans votre pays pour savoir où et comment utiliser votre produit légalement. Vous devez respecter les règles et les lois applicables aux véhicules et aux piétons

- **Equipement de protection**



Veillez à toujours porter les équipements de sécurité suivant :

- Casque approuvé et certifié en fonction de votre localisation
- Genouillères et coudières
- Tee-shirt à manches longues et un pantalon long
- Gants
- Des chaussures avec des semelles en caoutchouc, ne jamais conduire pieds-nus ou en sandale. Vérifiez d'avoir les lacets faits, et de les maintenir le plus loin possible des roues et du système interne.

- **Conseil conducteur**

Cet appareil peut être utilisé par des enfants âgés de plus de 6 ans et par des personnes ayant des capacités physiques, sensorielles ou mentales réduites ou dénuées d'expérience ou de connaissance, si elles sont correctement surveillées ou si les instructions relatives à l'utilisation de l'appareil, en toute sécurité, leur ont été données et si les risques encourus ont été appréhendés. Les enfants de moins de 6 ans ne doivent pas jouer avec le produit. Le nettoyage et l'entretien par l'utilisateur ne doivent pas être effectués par des enfants sans surveillance.

Ne touchez pas le moteur ou les freins du produit juste après son utilisation, ces parties peuvent être extrêmement chaudes. Le poids maximum d'utilisation est de 50 kg.

- **Conseil de sécurité**

Prenez le temps d'apprendre les bases de la pratique pour éviter tout accidents grave pendant l'utilisation du produit, cela passe par les points suivants :

- L'âge du conducteur doit être d'au moins 6 ans, pour une conduite agréable la hanche du conducteur ne doit pas dépasser le guidon de la trottinette, et sa visibilité doit être d'au moins 30cm au-dessus du guidon.
- Se rapprocher du vendeur pour être orienté vers un organisme de formation approprié ;
- Éviter les zones à fort trafic ou les zones encombrées ;
- Dans tous les cas, anticiper sa trajectoire et sa vitesse en respectant le code de la route, le code du piéton et les êtres les plus vulnérables ;
- Franchir les passages protégés en marchant ;
- Ne pas détourner le véhicule de son usage initial ;
- Contrôler régulièrement le serrage des différents éléments boulonnés, notamment les axes de roue, le système de pliage, le système de direction et l'axe de frein ;
- Éliminer les arêtes vives engendrées par l'utilisation ;
- Ne pas modifier ni transformer le véhicule, y compris le tube de direction et le manchon, la potence, le mécanisme de pliage et le frein arrière.

- **Utilisation générale**

La circulation en ville implique de franchir de nombreux obstacles, comme les trottoirs ou les marches. Il est recommandé d'éviter les sauts d'obstacles. Il est important d'anticiper et d'adapter sa trajectoire et sa vitesse à celles d'un piéton avant de franchir ces obstacles. Il est également recommandé de descendre du véhicule lorsque ces obstacles deviennent dangereux en raison de leur forme, de leur hauteur ou du risque de dérapage qu'ils présentent

En cas d'accident, se mettre en sécurité et mettre un gilet jaune pour être repéré sur la chaussée, éteindre la trottinette et prévenir les secours.

- **Bon fonctionnement**

Pour faire fonctionner cette trottinette un réglage et un entretien avant et après chaque utilisation est nécessaire, ne vous exposez pas à un quelconque risque lorsque ces opérations sont accomplies, portez des équipements de protections individuels et contactez le fabricant en cas de questions ou doutes, tenez compte également de tout mauvais usage raisonnablement prévisible.

Toute charge fixée au guidon aura une incidence sur la stabilité du véhicule, veuillez ne pas porter de charge lourde ou accrocher des accessoires ou éléments supplémentaires non approuvés par le constructeur au risque de rendre la conduite très instable.

- **Procédures et conditions de conduite**

Veuillez vérifier les lois et les règles en vigueur dans votre pays avant d'utiliser le produit. En France, la vitesse linéaire sur sol plan et une personne n'excédant pas la charge maximale admissible est de 25km/h. Regardez autour de vous lorsque vous utilisez le produit, et prêtez attention à tous les risques éventuels. Il est important de respecter les droits et les propriétés de chacun. Pour votre sécurité n'enclenchez pas l'accélérateur si vous n'êtes pas sur le produit. Ce produit n'est pas conçu pour faire des sauts, des figures acrobatiques et des dérapages. Ne conduisez jamais sur des routes, près de véhicules, d'escaliers, de collines, de piscine ou d'autre cours d'eau. Veuillez maintenir le guidon avec vos deux mains. Ne montez jamais à plus d'une personne sur le produit. Veillez à garder vos doigts et toutes autres parties du corps loin des parties pouvant chauffer durant l'utilisation (Frein, moteur, chaîne). N'utiliser jamais le produit avec un lecteur audio, ou avec votre smartphone à la main.

Ne jamais utiliser le produit pour tirer quelque chose sous peine d'abimer les composants et d'user la batterie. Ne mettez jamais le produit en contact avec de l'eau, les composants électriques peuvent s'endommager et créer une situation dangereuse.

Roulez uniquement sur des surfaces plates et solides. Evitez les surfaces avec du gravier, des trous, de la glace, qui peuvent entraîner une perte de contrôle du produit. Ne roulez pas la nuit ou dans des zones où la visibilité est réduite. Ne roulez pas non plus en intérieur, dans des endroits où la moquette et les tapis peuvent vous gêner.

Le niveau de pression acoustique d'émission pondéré A au poste de conduite ne dépasse pas 70dB(A). La valeur totale des vibrations auxquelles est exposé le système main bras ne dépasse pas 2.5m/s², la valeur moyenne quadratique maximale pondérée en fréquence de l'accélération à laquelle est exposé l'ensemble du corps ne dépasse pas 0.5m/s². (*Précision de mesure incertaine*)

Après chaque utilisation, vérifiez que chaque pièce est bien à sa place, et qu'elle n'est pas endommagée. Avant chaque utilisation, vérifiez les points suivants :

- Les freins sont en bon état de fonctionnement
- Tous les composants sont en état et bien à leurs places
- Les pièces ayant présenté des anomalies lors de la dernière utilisation ont bien été réparées ou changées selon les conditions du fabricant.

Les personnes qui disposent d'un suivi médical ou d'un traitement tels que : les personnes cardiaques, les femmes enceintes, les personnes non responsables, les personnes qui ont un problème au dos ou au cou, ne doivent pas se servir du produit.

- **Utilisation du chargeur**

Avant d'utiliser le produit, il est nécessaire de le charger. Une longue charge peut être nécessaire avant la première utilisation. Veuillez-vous fier au voyant présent sur l'indicateur de batterie. Il est possible de charger votre batterie à tout moment afin d'assurer une puissance constante, il n'est pas nécessaire d'attendre que la batterie soit entièrement vide pour la mettre en charge. Veuillez ne pas utiliser le chargeur d'autre marque, ceux-ci peuvent endommager la batterie de votre produit. Il est important de charger votre batterie au moins une fois tous les 3 mois, même si vous ne vous servez pas du produit, afin de lui assurer un cycle de vie normal. Évitez les chocs et le contact avec l'eau, il s'agit de facteurs non-pris en charge par la garantie pouvant endommager la batterie. Le chargeur fournis est « intelligent », il est pensé pour s'arrêter à 100% de la charge et ne pas endommager la batterie. Le chargeur doit être en parfait état à chaque utilisation, vérifiez les fils, l'état des embouts et des connecteurs. Si le produit ne charge pas, il se peut que le chargeur soit défectueux, il est alors nécessaire de le changer. Le chargeur doit être utilisé uniquement par un adulte, il est important de le débrancher des deux côtés lorsqu'il ne charge pas.

- **Batterie**

Veuillez ne pas stocker la batterie a des températures trop extrêmes. En dessous de 30°C et au-dessus de 0°C. Si vous n'utilisez pas votre produit durant 60-90 jours, il se peut que la batterie soit moins performante qu'au début. Cette perte d'autonomie est due au manque d'utilisation et n'est donc pas pris en charge par la garantie.

A la fin de son cycle, la batterie doit être jetée séparément des déchets génériques non différenciés. Jetez les batteries dans les conteneurs prévus à cet effet. La récupération et le recyclage des batteries contribuent à la protection de l'environnement et à la conservation des ressources matérielles. Ce produit contient une batterie au Li-ion, l'extinction d'un éventuel incendie doit se faire à partir d'un extincteur à poudre (Incendie classe D)

- **Entretien**

Veuillez stocker votre produit dans un endroit sec et sans poussière, et évitez de le laisser trop longtemps dans un espace humide ou sous le soleil. Pour nettoyer votre appareil, utilisez un chiffon humide et un détergent doux. N'utilisez pas d'alcool, d'essence, de kérosène ou d'autre solvant chimiques corrosifs, pour nettoyer votre appareil, ce qui endommagerait son apparence et sa structure.

Vérifiez constamment l'état des composants de votre produit, si une partie est endommagée, veuillez la remplacer avant d'utiliser le produit. Si une pièce n'est pas en état de fonctionner, vous risquez de tomber et de vous blesser.

- **Transport**

Si vous souhaitez transporter votre produit, ainsi que sa batterie, en avion ou via d'autres moyen de transport, veuillez contacter préalablement les autorités locales compétentes et le transporteur afin de vous informer sur les éventuelles interdictions et limites de transport. Les batteries au lithium sont considérées comme dangereux dans de nombreux pays. Veuillez-vous assurer avant un voyage, que l'accès et le transport soit autorisé. Le droit international interdit le transport par avion des batteries au lithium.

- **Utilisation du produit**

Pour allumer votre produit, appuyez sur le bouton Power situé sur votre guidon. Pour avancer, donnez une impulsion avec votre pied et appuyez sur l'accélérateur situé également sur votre guidon. Placer vos deux pieds sur le produit et pressez la gâchette d'accélération. Pour freiner utilisez la gâchette de frein électronique situé sur le guidon ainsi que le frein mécanique à pied situé sur le garde boue arrière. Par temps humide, la distance de freinage peut être allongée, anticipez le freinage et dosez bien la force de freinage. Avant chaque utilisation, veuillez vérifier que les roues ne sont pas encombrées, que les freins fonctionnent.

L'utilisation de ce type de produit sur de longue durée peut entrainer des vibrations qui peuvent être désagréable, faites des pauses régulièrement. Pour prévenir les autres usagers de votre présences, utilisée l'avertisseurs sonore situé sur votre guidon, si votre produit en est équipé. Utilisez la LED avant pour éclairer votre chemin dans les lieux sombre. Lorsque vous stoppez votre produit, servez-vous de la béquille pour le stabiliser.

- **Rebus**

Ce produit contient des batteries au plomb-acide scellées, qui doivent être éliminées en respectant l'environnement. Ne jetez pas de batterie plomb-acide dans le pneu. La batterie peut exploser ou fuir. Ne jetez pas de batterie au plomb-acide dans les ordures ménagères. L'incinération, l'enfouissement ou le mélange de batteries au plomb-acide scellées avec des ordures ménagères sont interdits par la loi dans la plupart des régions. Remettez les batteries en fin de vie à un recycleur de batteries au plomb agréé ou à un revendeur local de batteries automobiles.

- ** ATTENTION**

La URBANGLIDE 55 KID possède un moteur à « balai » qui émet un bruit de frottement entre les différents composants pour plus d'informations se reporter dans la section dépannage.

AVERTISSEMENT : Comme il en est de tout composant mécanique, un véhicule est soumis à de fortes contraintes et à l'usure. Les divers matériaux et composants peuvent réagir différemment à l'usure ou à la fatigue. Si l'on dépasse la durée de vie prévue pour un composant, il peut se rompre soudainement et risquer de blesser l'utilisateur. Les fissures, rayures et décolorations dans les zones soumises à de fortes contraintes indiquent que le composant a dépassé sa durée de vie et qu'il convient de le remplacer.

(Cette trottinette n'est pas destinée à être utilisée ou stationnée dans des lieux publics)

AVANT DE COMMENCER

En faisant le déballage, veuillez vérifier le contenu par rapport à la liste de colisage.

AVERTISSEMENT : Avant de monter le scooter, veuillez-vous assurer que l'interrupteur d'alimentation est en position «OFF» (éteint).

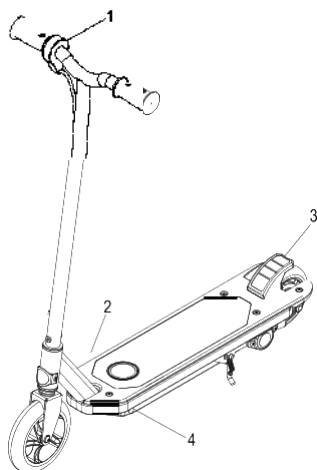

TEMPS ESTIMÉ POUR LE MONTAGE

En général, le montage peut être terminé en 25 minutes, sans compter le temps de charge pour la première fois. La première fois, le temps de charge est de 7 heures.



1. Bouton d'accélérateur
2. Interrupteur d'alimentation
3. Pédale de frein
4. Prise de charge

Outils nécessaires

		
1 clé ouverte de 12—14mm (non fournie avec le scooter)	2 clés hexagonales de 4mm (fournies avec le scooter)	1 tournevis (non fourni avec le scooter)
1 clé ouverte 13—15mm (non fournie avec scooter)	1 clé hexagonale à douille de 4mm (non fournie avec le scooter)	

MONTAGE

Montage du guidon

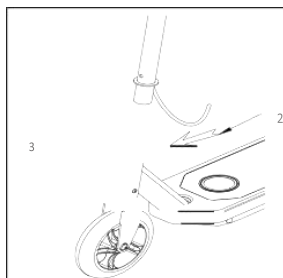

En se référant à la figure 1, alignez la barre en T de direction et poussez-la sur le tube de la fourche. Assurez-vous que les quatre trous sont bien alignés les uns avec les autres. (Le bouton d'accélérateur sur la poignée doit être du côté droit une fois installé.)

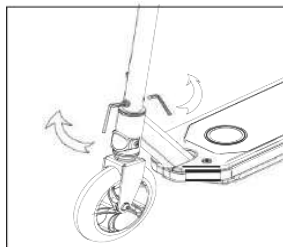

Insérez un écrou hexagonal rond à tête plate et un boulon dans le trou de la serrure, comme c'est indiqué sur le dessin, et serrez-les à l'aide de deux clés hexagonales de 4 mm.

AVERTISSEMENT : le scooter doit toujours être éteint pendant la charge.

Temps de charge pour la première fois : 7 heures.

1. Durée de toute charge (après la première charge) : environ 4 heures.
2. Pour que le scooter conserve ses bonnes performances, vous devez le charger au moins une fois par mois lorsqu'il n'est pas utilisé régulièrement.

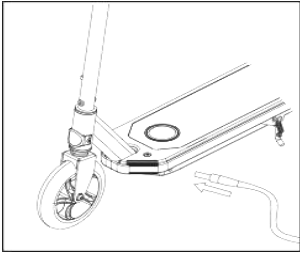

Vérifiez que l'interrupteur est en position «OFF» avant de brancher votre chargeur. Branchez le cordon du chargeur à la prise de charge située à droite du boîtier de la batterie.

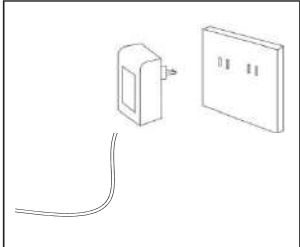

Branchez le chargeur à la prise secteur et allumez-le. L'indicateur de charge s'allumera. Une couleur rouge indiquera que la batterie est en cours de chargement et une couleur verte indiquera que la batterie est complètement chargée.

UTILISATION DU SCOOTER

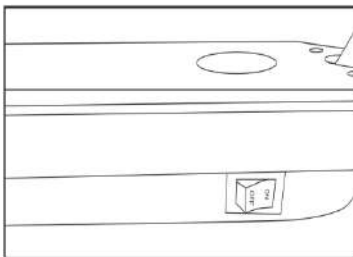

Assurez-vous que l'interrupteur d'alimentation est en position "ON". L'interrupteur est situé sur le côté droit de la plateforme.

Mettez un pied sur la plateforme et placez vos deux mains sur le guidon

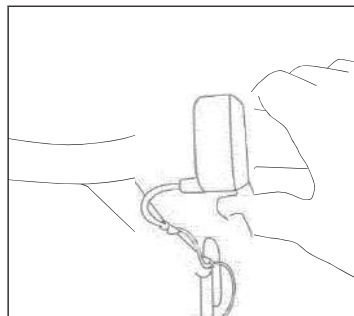

Pour accélérer, appuyez sur le bouton d'accélération situé à côté de la poignée droite du guidon. Plus vous appuyez, plus le scooter ira vite.

Assurez-vous que les deux pieds sont sur la plateforme du scooter pendant la conduite. Pour tourner, tournez le guidon à gauche ou à droite pour aller dans la direction souhaitée. Pour ralentir, relâchez le bouton d'accélérateur et appuyez sur le frein arrière avec le pied.

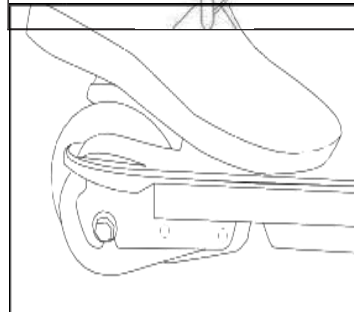

Une fois que vous avez fini d'utiliser votre scooter, remettez l'interrupteur en position "OFF".

Utilisation comme trottinette

En utilisant votre autre pied, donnez-vous un bon coup en poussant avec votre pied posé sur le sol. Pour tourner, tournez le guidon à gauche ou à droite pour aller dans la direction souhaitée. Pour ralentir, appuyez doucement sur le frein arrière. Pour vous arrêter, appuyez à fond sur le frein arrière.

ENTRETIEN DU MATÉRIEL

BATTERIE

Assurez-vous que l'interrupteur d'alimentation est en position "OFF" lorsque le scooter n'est pas utilisé. Ne rangez jamais le scooter dans un endroit très froid ou glacé ! Une température basse peut dégrader ou endommager la batterie de façon permanente.

TOUJOURS VÉRIFIER :

ÉQUIPEMENT DE PROTECTION INDIVIDUELLE

Portez toujours un équipement de protection convenable, tel que:

Un casque de sécurité de bonne qualité. (Il se peut que le port du casque de sécurité soit obligatoire en vertu de la loi ou de la réglementation locale).

- Coudières et genouillères;
- Chemise à manches longues et pantalon long;
- Gants;
- Chaussures de sport.

Assurez-vous que les lacets sont noués et qu'ils restent toujours loin du volant et du système de conduite.

FREIN

Vérifiez que le frein fonctionne bien.

Lorsque vous appuyez sur la pédale de frein, la roue arrière doit cesser de tourner;

Lorsque le frein est utilisé, le courant doit être coupé et le moteur doit cesser de fonctionner

Assurez-vous que les roues peuvent tourner librement et qu'elles ne frottent pas contre la pédale de frein si vous n'utilisez pas la pédale de frein.

Ne conduisez jamais le scooter si les freins ne fonctionnent pas bien.

BOUTON D'ACCÉLÉRATEUR

Si l'interrupteur d'alimentation est en position "ON", tournez le bouton d'accélérateur et le moteur commencera à faire avancer le scooter. Assurez-vous que vous êtes dans un endroit libre et sûr avant de faire tourner le bouton. Équilibrez votre corps et tenez le guidon des deux mains pendant la conduite.

PNEUS

Vérifiez si les pneus ne sont pas trop usés ou trop vieux et remplacez-les si nécessaire.

CADRE, FOURCHE ET GUIDON

Inspectez toujours soigneusement votre scooter avant chaque sortie. Vérifiez la moindre fissure, l'usure ou le desserrage ; et faites les réparations ou remplacez les pièces si nécessaire.

RÉPARATIONS ET SERVICES

REPLACEMENT DE LA ROUE ARRIÈRE

Outils nécessaires : 1 tournevis, 1 clé ouverte de 12 à 14 mm et 1 clé ouverte de 13 à 15 mm.

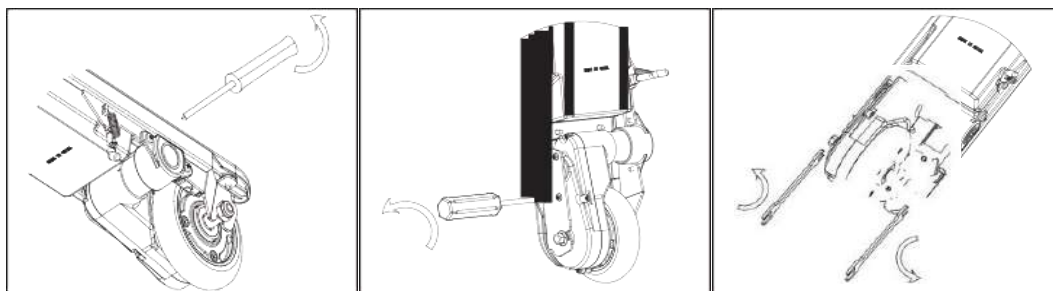

Desserrez les vis de verrouillage du capot du moteur à l'aide d'un tournevis Philips et retirez le capot.

Desserrez les vis de fixation avec un tournevis Philips

Retirez l'écrou de l'axe de roue arrière avec une clé plate de 13 mm et 14 mm.

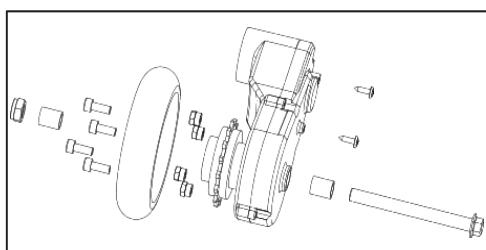

Faite bien attention à l'emplacement des pièces sur la roue arrière et assurez-vous que toutes ces pièces sont dans la bonne position lors du remontage.

REPLACEMENT DE LA ROUE ARRIÈRE

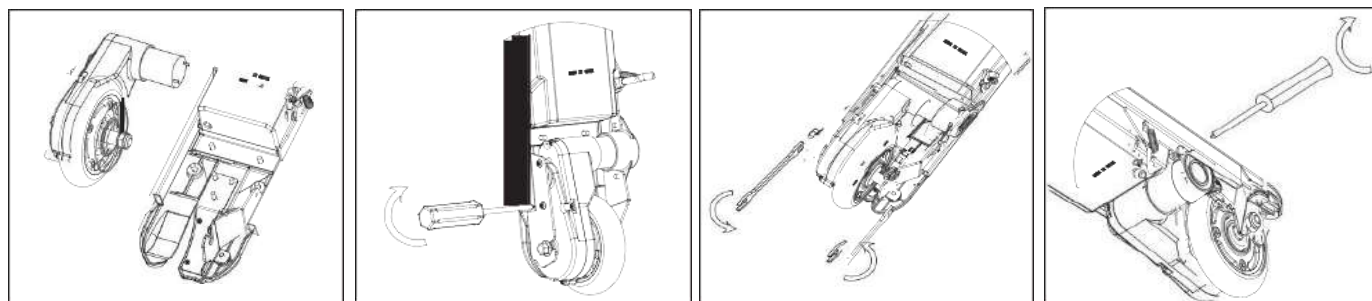

Montez l'ensemble de la roue arrière de remplacement sur le cadre en l'insérant dans l'emplacement de l'axe de roue arrière, et cela dans le sens inverse de la procédure décrite à l'étape 2 ci-dessus.

Assurez-vous que l'axe arrière est en place à l'arrière du cadre. Serrez ensuite les vis de fixation du moteur à l'aide d'un tournevis Philips.

Serrez l'écrou de l'axe de roue arrière avec une clé de 13 et 14 mm puis vérifiez que la roue peut tourner librement.

Montez le capot du moteur à l'aide d'un tournevis. Ne serrez pas trop les vis, sinon vous pourriez endommager le capot du moteur.

REPLACEMENT DE LA ROUE AVANT

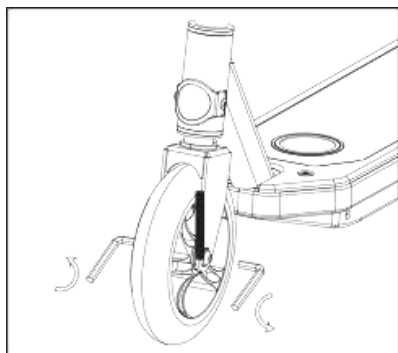

Retirez l'axe de la roue avant en tournant dans le sens anti-horaire et en utilisant 2 clés hexagonales de 5 mm.

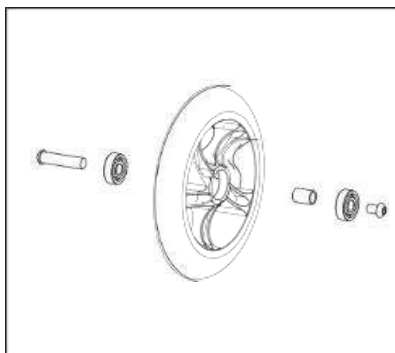

Faites bien attention à l'emplacement des pièces sur la roue avant et assurez-vous que toutes ces pièces sont dans la bonne position lors du remontage. (La roue avant est retirée de la même manière que la roue arrière.)

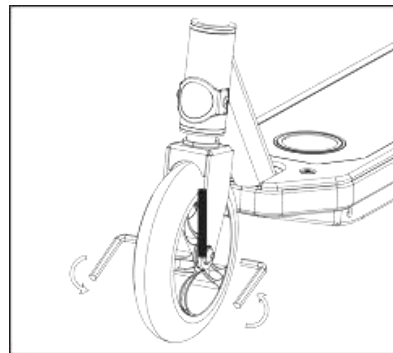

Serrez l'axe de la roue avant en tournant dans le sens horaire avec 2 clés hexagonales de 5mm.

RÉPARATION ET SERVICES

Ne stockez pas la batterie dans un environnement où la température est supérieure à 25°C ou inférieure à 0°C.

Ce scooter contient des batteries au plomb-acide scellées, qui doivent être recyclées conformément à la législation et à la réglementation en vigueur dans votre localité. Veuillez lire et comprendre les instructions suivantes concernant l'élimination des batteries.

Élimination: Ce produit contient des batteries au plomb-acide scellées, qui doivent être éliminées en respectant l'environnement. Ne jetez pas de batterie plomb-acide dans le pneu. La batterie peut exploser ou fuir. Ne jetez pas de batterie au plomb-acide dans les ordures ménagères. L'incinération, l'enfouissement ou le mélange de batteries au plomb-acide scellées avec des ordures ménagères sont interdits par la loi dans la plupart des régions. Remettez les batteries en fin de vie à un recycleur de batteries au plomb agréé ou à un revendeur local de batteries automobiles.

Chargeur: Le chargeur qui vient avec le scooter doit être examiné régulièrement pour détecter tout dommage au cordon, à la prise, au boîtier et à d'autres pièces. En cas de dommages, le scooter ne doit pas être chargé tant que le chargeur n'a pas été réparé ou remplacé.

Roues: l'usure est inévitable au niveau des roues et du système de conduite pendant l'utilisation. Ce n'est pas un défaut du produit. L'utilisateur doit vérifier régulièrement l'usure des roues et du système de conduite et effectuer les réglages ou les remplacements nécessaires.

ATTENTION: en cas de fuite de la batterie, évitez tout contact avec l'acide qui fuit et placez la batterie endommagée dans un sac en plastique. Reportez-vous aux instructions d'élimination ci-dessus. Si l'acide entre en contact avec la peau ou les yeux, laver à l'eau froide pendant au moins 15 minutes et consultez un médecin.

VUE EN ÉCLATÉ

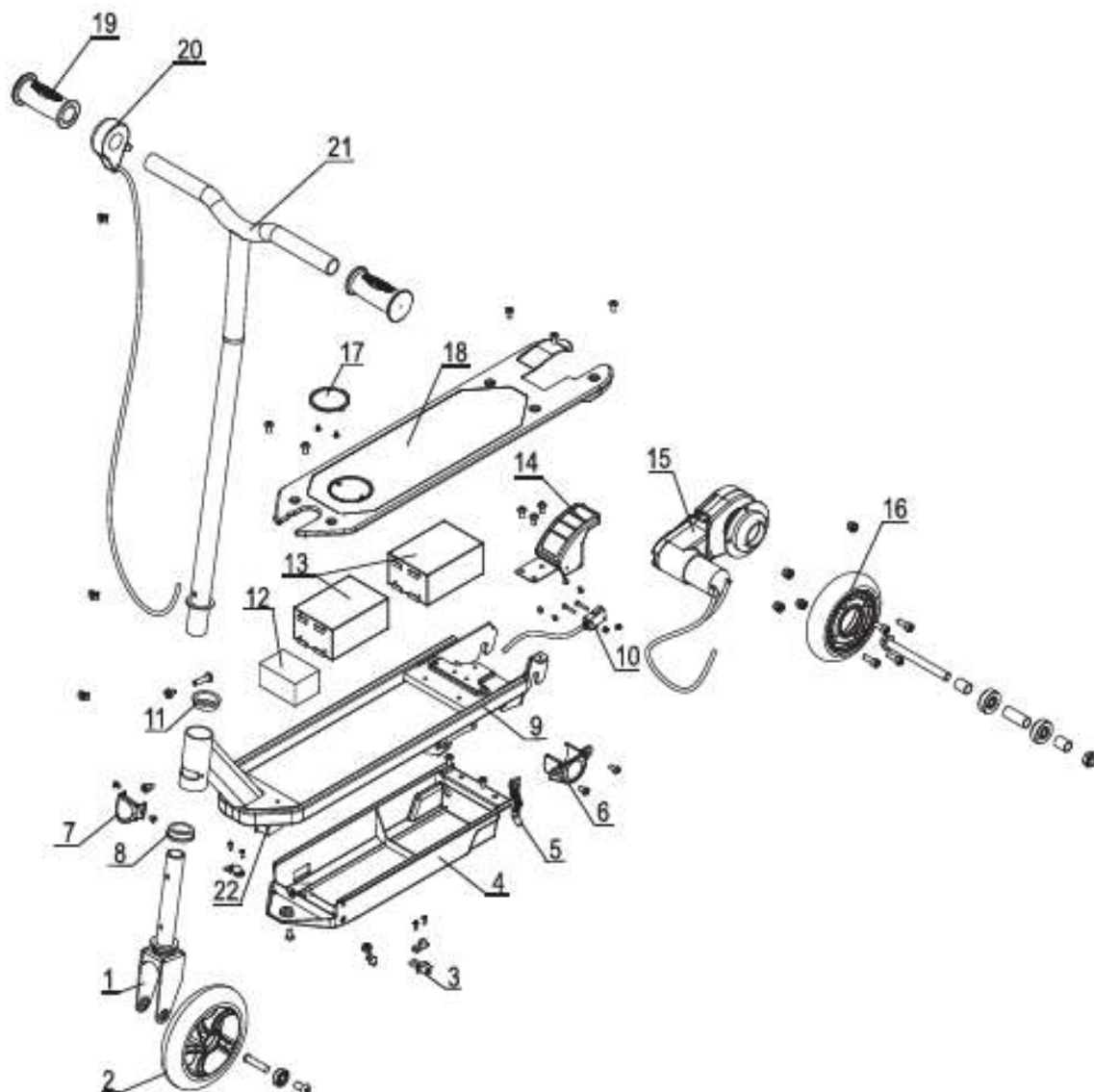

	NOM DES PIECES		NOM DES PIECES
1	Fourche avant	12	Manette
2	Roue avant	13	Batterie
3	Prise de chargement	14	Couvre pédale de frein
4	Boîtier de batterie	15	Ensemble moteur
5	Béquille	16	Roue arrière
6	Capot moteur	17	LOGO du capot
7	Couverture décorative	18	Marchepied
8	Anneau inférieur en nylon	19	Poignée de main
9	Cadre	20	Bouton d'accélérateur
10	Interrupteur de freinage	21	Guidon
11	Anneau supérieur en nylon	22	Interrupteur marche / arrêt

DEPANNAGE

Problème	Cause possible	Solution
Le produit ne fonctionne pas.	La batterie est déchargée.	Mettez la batterie en charge, vérifiez que la LED rouge s'allume.
	Des connexions ou des câbles sont débranchés.	Vérifiez que la batterie est bien enclenchée dans le produit.
Le produit ne fonctionne pas longtemps.	La batterie a besoin d'être chargée.	Mettez la batterie en charge, vérifiez que la LED rouge s'allume.
	La batterie ne prend pas entièrement la charge.	Assurez-vous que le flux de puissance est bien connecté. La batterie peut avoir besoin d'être changée.
Le produit s'est soudainement arrêté de fonctionner.	Surcharge, coupure.	Une surcharge peut entraîner une coupure du produit. Eteignez votre produit, patientez 15sec, puis rallumez-le.
Le produit avance lentement.	Les freins ne sont pas correctement ajustés.	Vérifiez l'état des freins, et tentez de les desserrer. Si cette opération ne fonctionne pas, veuillez contacter le service après-vente.
	Le produit a fait une surcharge.	Vérifiez que l'utilisateur pèse moins que le poids recommandé précédemment. Vérifiez qu'aucun objet n'obstrue le bon fonctionnement du produit.
	Mauvaise condition de conduite.	Assurez-vous d'être sur un terrain plat, sec et constant.
	Les pneus/roues sont endommagés.	Vérifiez l'état des roues de votre produit.
Mon produit fait du bruit	Système moteur à « balai » qui émet un bruit de fonctionnement	Lors de la mise en marche de la trottinette le moteur produit un bruit de frottement entre les composants

Pour toutes informations, contactez notre service après-vente à l'adresse suivante :

Support@urbanglide.com

Vous retrouverez aussi de nombreuses vidéos tutoriels concernant l'entretien et la maintenance de votre produit sur notre chaîne YouTube :

[UrbanGlide Channel](#)

Enfin, n'hésitez pas à nous suivre sur nos réseaux sociaux Instagram et Facebook afin de suivre notre actualité.

Vous retrouverez la dernière mise à jour de ce manuel au format numérique en vous connectant sur notre site web :

www.urbanglide.com

(Rubrique modèle concerné).

La version papier vous sera remise sur simple demande auprès de notre service client.

Tous les noms de produits, logos et marques sont la propriété de leurs détenteurs respectifs. Tous les noms d'entreprises, de produits et de services mentionnés sur ce manuel le sont à des fins d'identification uniquement. La mention de ces noms, logos et marques ne saurait constituer une recommandation d'utilisation.

Urbanglide.fr



Urbanglide



Urbanglide Channel



DECLARATION DE CONFORMITE

Nous soussignés PACT GROUP déclarons par la présente que le produit.

Modèle : URBANRIDE 55

Type : Trotinette

Fonction : Trotinette électrique.

Description du produit : Trotinette électrique pour enfant.

Répond à toutes les normes et directives techniques ci-dessous :

DIRECTIVES

2006/66/EC	2013/56/EU	2011/65/EU
------------	------------	------------

STANDARD DE TESTS

EN 55014-1:2006+A1:2009+A2:2011	EN 61000-3-2:2014	EN 61000-3-3:2013
EN 55014-2:1997+A1:2001+A2:2008	EN55014+A2 2011	EN 14619:2015
ASTM F2641-2008 (R2015)	EN 50563:2011+A1:2013+278/2009/EC	

CERTIFICATS/RAPPORTS

CANEC1609716201	SHAH00931165	150807010GZU-001
XM17082254EC-XM	SHAH00801152	150728098GZU-001
SHAH00796775S1	SHAH00796775	(6617)145-0030
		(6618)068-1008

Tous les tests d'émission radio ont été effectués par les laboratoires mentionnés ci-dessous :

Intertek Testing Services Shenzhen Ltd. Guangzhou Branch
Block E, No 7-2 Guang Dong Software Science Park, Caipin Road,
Guangzhou Science City, GETDD Guangzhou, China

Burea Veritas Consumer Products Services, Inc.

BVCPS (Shanghai) No. 368 Guangzhou Road, Zhuanqiao
Town, Minhang, Shanghai 201108, China

COORDONNEES DU FABRICANT OU MANDATAIRE :

PACT GROUP
29 Promenade Michel Simon
93160 Noisy le Grand – France

COORDONNEES DE LA PERSONNE AUTORISE A EDITER LE DOCUMENT TECHNIQUE :

Michael Barreira
29 Promenade Michel Simon
93160 Noisy le Grand - France

La présente déclaration est délivrée sous la responsabilité du fabricant et, le cas échéant, de son mandataire le

11/02/2022.

Représentant de la société:

PACT GROUP
29 Promenade Michel Simon –
Noisy le Grand - France
Maurice Bodokh
PDG



Urban **Glide**

CE